

Fecha: 18/12/2011 Hora: 16:00 Temperatura: 12°  
 Piloto: SERGIO MUÑOZ  
 Circuito: LA CARLOTA  
 Evento: ENTRENAMIENTOS

Condiciones:  Seco  Húmedo  Mojado/Lluvia  
 Tipo de Curvas:  Abiertas  Medias  Cerradas  
 Tipo de Saltos:  Grandes  Medios  Pequeños  
 Estado del Terreno:  Liso  Ondulado  Bacheado  
 Agarre:  Alto  Medio  Bajo

### Eje Delantero

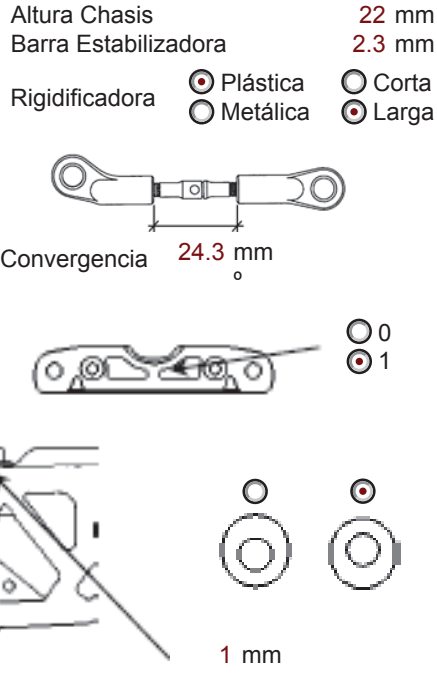
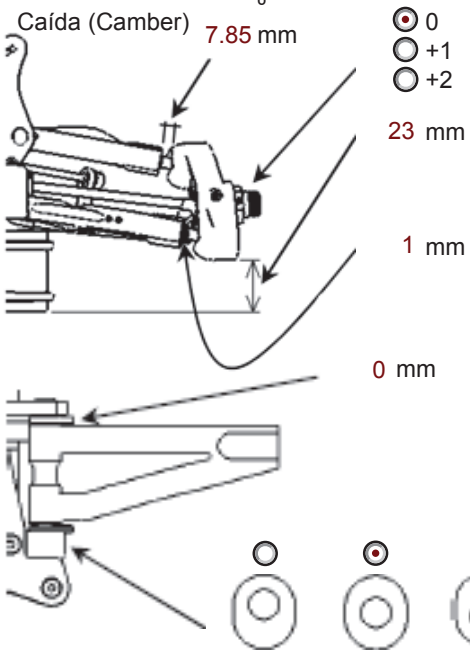

### Amortiguador Delantero

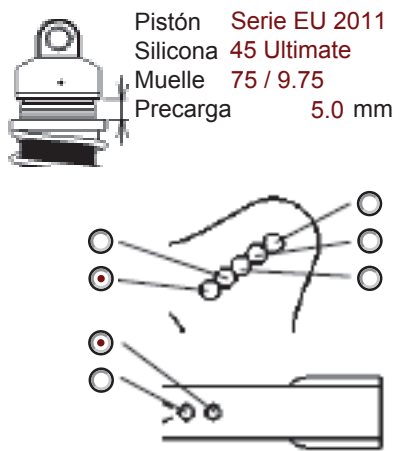

### Ackerman Dirección

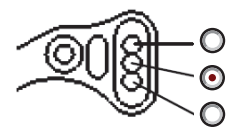

### Eje Trasero

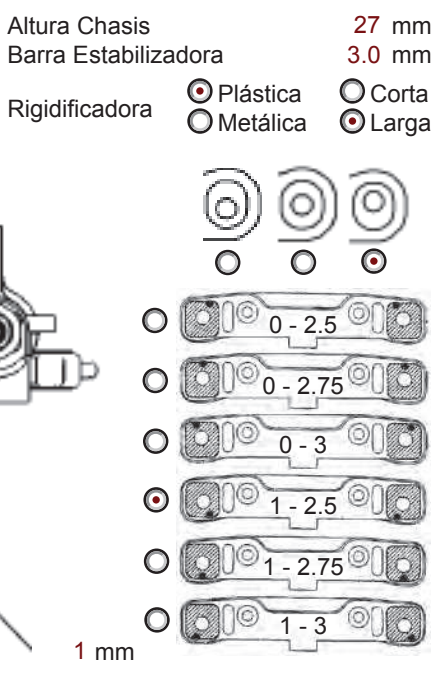
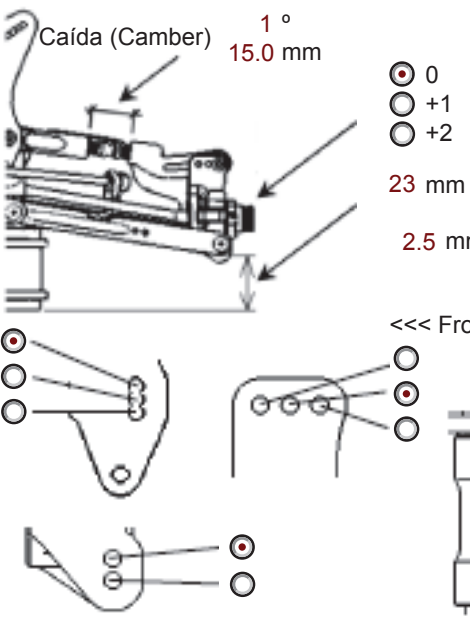

### Amortiguador Trasero

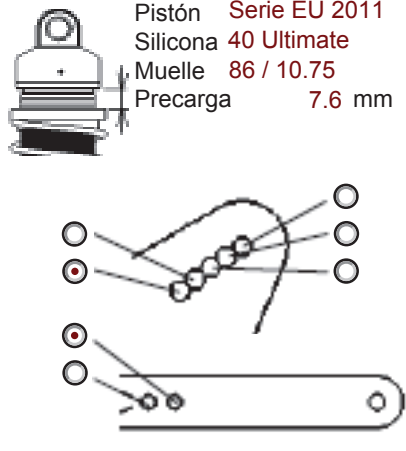

### Posición Alerón



**Motor** Tipo: NOVAROSSİ PLUS 4 C TEAM  
 Bujía: NOVAROSSİ C6TGC Venturi: 6.5 mm  
 Escape: NOVAROSSİ 9901 Codo: NOVAROSSİ 41029  
 Combustible: NITROLUX BUGGY TOP Temperatura: 110°

**Ruedas** Delantera Trasera Aditivo  
 Marca/Modelo GQ HAMMER GQ SPADE  
 Compuesto SUPER SOFT (BLANCA) SOFT (AMARILLA)  
 Llanta/Mousse DISC/FIRM MEDIUM DISC/FIRM MEDIUM Sí No

**Resultados**  
 Mangas:  
 Final:  
 Mejor Vuelta:

Diferenciales	Densidad Tóricas	Otros Datos
Delantero	7000	0 ULTIMATE
Central	7000	0 ULTIMATE
Trasero	3000	0 ULTIMATE

**Embrague/Desarrollo**  
 Embrague: ULTIMATE COMPAQ V2 B10  
 CARBONO 3 MUELLES 1.0  
 Desarrollo (Campana/Corona): 13/46

**Pos. Baterías**  
 Delantera  
 Trasera

### Comentarios

AUNQUE EL LOGO DE ESTA HOJA DE REGLAJES CORRESPONDE A UN MBX6R, EL COCHE CON EL QUE SE PROBO ESTE SETUP ES UN MBX6 EU 2011.